



PROFESSIONAL DEEP CYCLE AGM

Belangrijkste voordelen

- Ideaal voor elektrische boten met veel vermogen, jachten en campers
- AGM-technologie voor buitengewone schok- en trillingsbestendigheid
- Gaat buitengewoon lang mee: wel acht keer zo cyclusvast als conventionele batterijen (tot wel 800 cycli @ 50% DOD).
- Robuuste, lekvrije constructie
- Ideaal voor al uw eisen m.b.t. het starten en de stroomvoorziening



Meer informatie vindt u op www.varta-automotive.com

BESTELINFORMATIE

Europees Type Nr. (ETN):	830 150 090
Artikelnummer:	830 150 090 D95 2
Kort nr.:	LAD 150
Streepjescode:	4016987141212
Verpakkingseenheid:	1
Aantal per pallet:	16

TECHNISCHE INFORMATIE

Spanning [V]:	12	Breedte [mm]:	171
Batterij capaciteit [Ah]:	150	Hoogte [mm]:	241
Batterij capaciteit 5h [Ah]:	123	Bodembevest:	B00
Koudstartstroom EN [A]:	825	Schakelschema:	0
Cold Cranking Amps (SAE) @ -18°C:	900	Pooluitvoering:	1
Marine Cranking Amps (SAE) @ 0°C:	1070	Gewicht gevuld en geladen:	46,7
Lengte [mm]:	484		

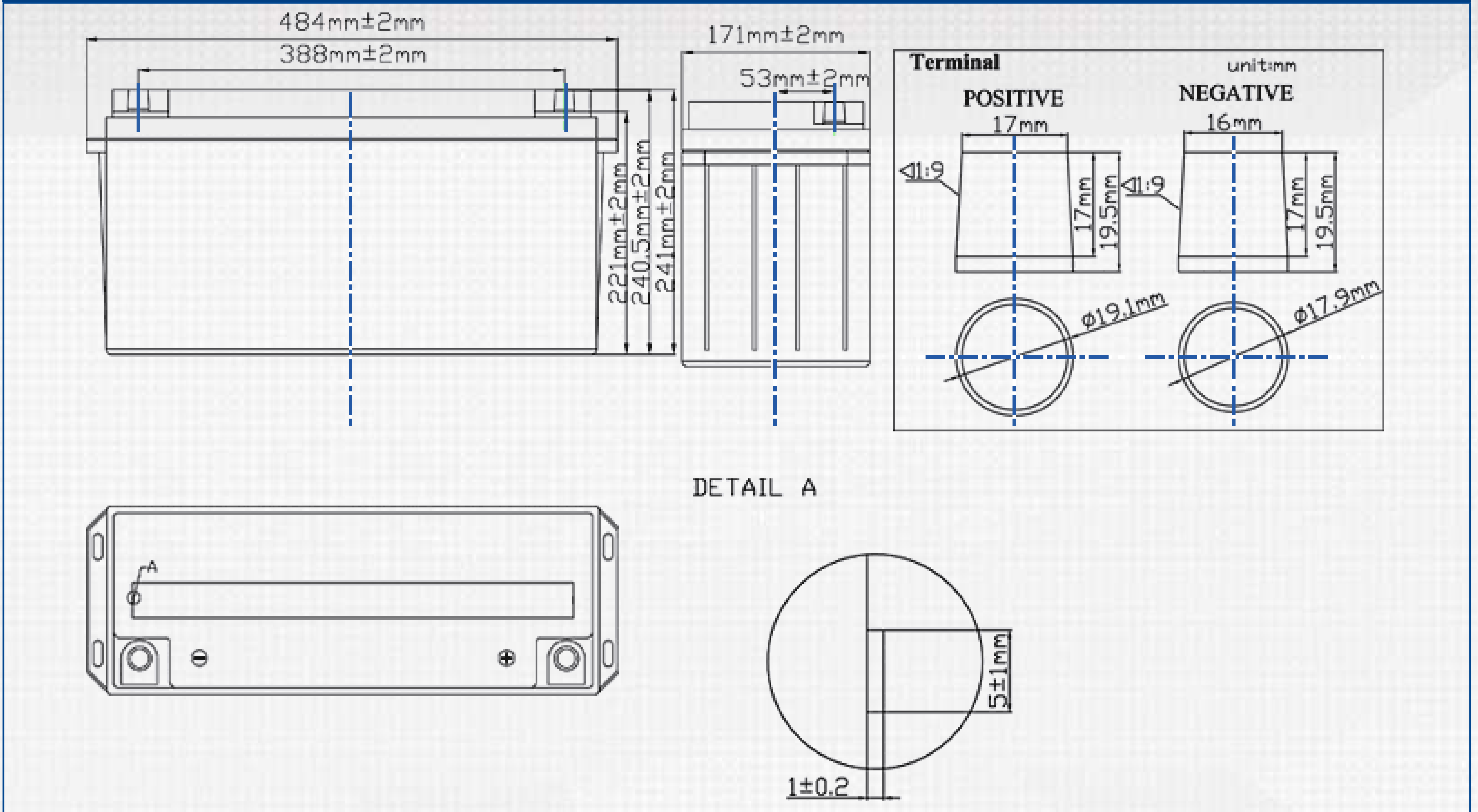

Discharge Curves

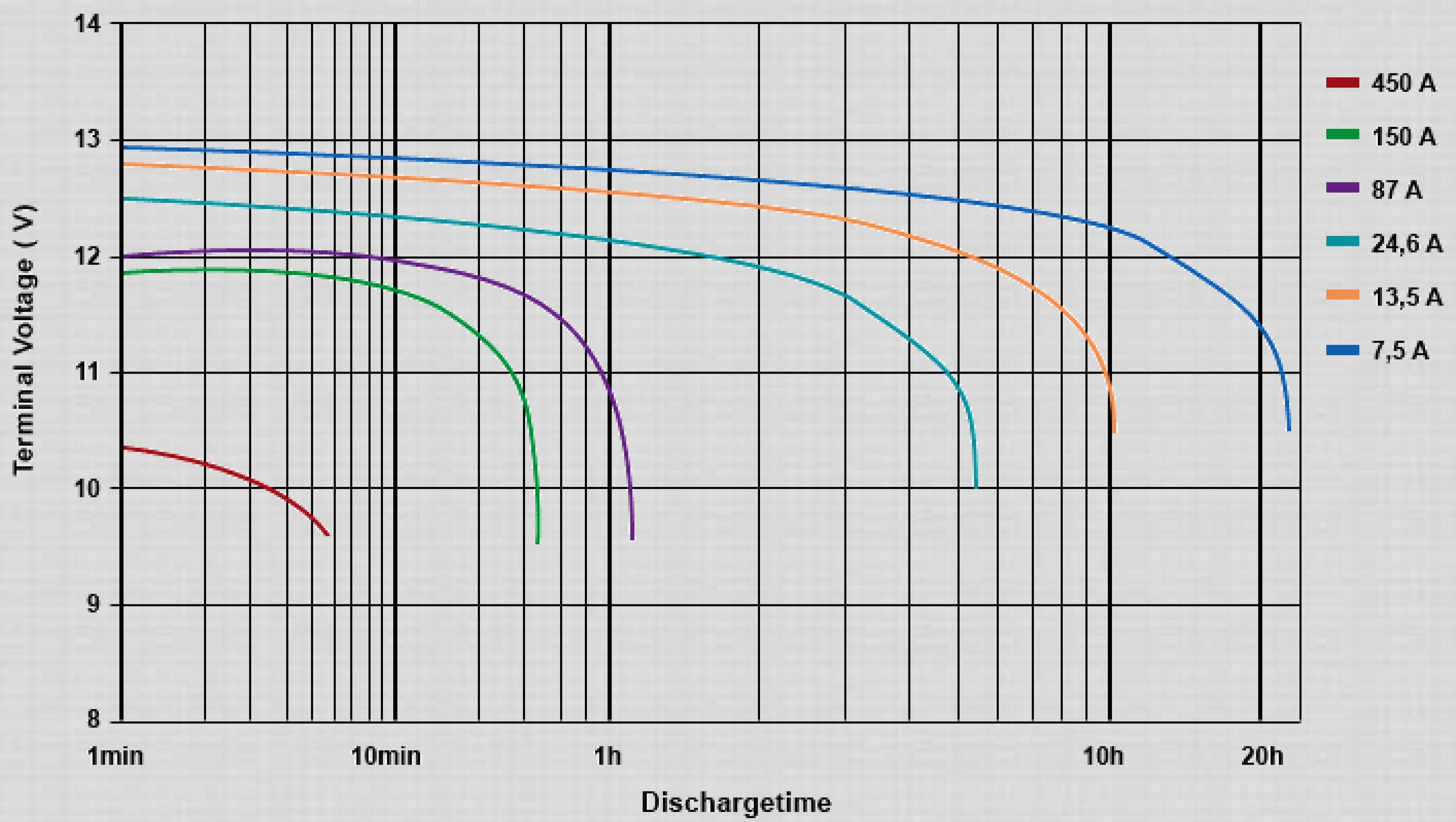

Individual results may vary